

Nachdruck und Vervielfältigungen jeder Art, auch auszugsweise, sind ohne schriftliche Genehmigung untersagt. Copyright © 1997-2017, by Bernd Jacobi - Multipick.

Unauthorized Copying, Reproduction or Republishing any of the material without written consent is strictly prohibited. Copyright © 1997-2017, by Bernd Jacobi - Multipick.

Reproductions de toutes sortes, y compris des extraits, sont interdites sans accord par écrit. Copyright © 1997-2017, by Bernd Jacobi - Multipick.

Senza l'autorizzazione per iscritto, sono proibite qualsiasi ristampe, riproduzioni o duplicati anche per estratto. Copyright © 1997-2017, presso Bernd Jacobi - Multipick.

Queda totalmente prohibida la copia de gráficos y textos sin autorización. Copyright © 1997-2017, by Bernd Jacobi - Multipick.

Przedrukowywanie i kopiowanie całości bądź fragmentów bez pisemnej zgody zabronione. Copyright © 1997-2017, by Bernd Jacobi - Multipick.

www.multipick.com

Mode d'emploi MULTIPICK KRONOS

Valable à partir de : 03/2017

**Mode d'emploi original en français.
A garder pour future utilisation !**

Distribué par :

Multipick
Godesberger Str. 51
D-53175 Bonn
Allemagne
fr@multipick.com
multipick.com



1.0.0 Introduction

- Ce mode d'emploi doit être à la disposition de l'utilisateur à tout moment.

- Ce mode d'emploi est destiné à vous faciliter :
 - la prise de connaissance du MULTIPICK KRONOS,
 - l'utilisation conforme à sa destination du MULTIPICK KRONOS,
 - l'exploitation optimale du MULTIPICK KRONOS.

- Veuillez lire soigneusement ce mode d'emploi !
Il contient des conseils importants pour utiliser le MULTIPICK KRONOS :
 - de façon sûre et
 - de façon appropriée.

- Son respect est garantie pour :
 - la sécurité de l'utilisateur
 - l'évitement de situations de danger.
 - le fonctionnement impeccable du MULTIPICK KRONOS.

- Nous déclinons toute responsabilité pour des dommages et dérangements résultant du non-respect de ce mode d'emploi.

1.1.0 Garantie

Les dispositions de garantie font foi, selon nos Conditions Générales de Vente (CGV), dans leur version valable lors de la livraison.

1.2.0 Clause de no-responsabilité



- L'utilisation du MULTIPICK KRONOS sans compétence ou formation / introduction n'est pas raisonnable.
- La société Multipick décline toute responsabilité pour dommages et frais résultant d'une utilisation non-conforme.
- L'utilisation du MULTIPICK KRONOS est autorisée essentiellement à l'usage commercial et légal.

2.0.0 Sécurité – Prévention des accidents

2.1.0 Mise en garde et Indications spéciales

Dans ce mode d'emploi sont utilisées les appellations suivantes pour la mise en garde et les indications :



Indique un danger directement imminent.
En cas de non-respect de cette indication il y a risque de mort ou de blessures graves.



Indique une situation possible de danger.
En cas de non-respect de cette indication il y a risque de blessures grave.



Situation. En cas de non-respect de cette indication il y a risque de blessures légères.



Soumissions et interdictions spéciales concernant la prévention des dégâts.



Indications spéciales concernant l'utilisation économique ainsi que informations supplémentaires importantes.

2.2.0 Utilisation conforme à sa destination

- MULTI PICK KRONOS est destiné à l'ouverture de cylindres uniquement. Une autre utilisation ou une utilisation excessive n'est pas considérée comme conforme ! Le fabricant / distributeur décline toute responsabilité pour des dégâts en résultant. Le risque appartient seul à l'utilisateur.
- Avant toute utilisation du MULTI PICK KRONOS en dehors du secteur d'opération décrit ci-dessus il faut contacter le service client de la société Multipick, car sinon les droits de garantie sont nuls.
- L'observation du mode d'emploi fait partie de l'utilisation conforme.
- Seules les personnes formées à ce sujet sont autorisées à utiliser, entretenir et réparer le MULTI PICK KRONOS.
- L'utilisation du MULTI PICK KRONOS est autorisée seulement avec les accessoires originaux de la société Multipick.



En cas d'utilisation non-conforme ou abus il y a risque pour : les valeurs réelles . le travail efficace du MULTI PICK KRONOS

2.3.0 Utilisation non-adaptée

- Utilisation du produit sans instructions
- Utilisation en dehors des limites d'opération (utilisation légale etc.)
- Ouvrir MUTLIPCIK KRONOS
- Manipulation consciemment négligeante ou imprudente du produit
- Dommages à tierce personne

2.4.0 Sources de danger – Prévention d'accident

Ne pas toucher des pièces mobiles en état de marche. Il y a un risque de blessures ! MULTIPICK KRONOS a été construit selon l'état de l'art et le règlement de la sûreté connu. Le respect des consignes relatives à la sécurité au travail et à la prévention d'accident est condition.



- NE JAMAIS déposer l'appareil sans surveillance et accessible aux mains d'enfants.
- NE JAMAIS enlever ou mettre hors service par modification les dispositifs de sécurité.
- L'utilisation de MULTIPICK KRONOS avec des défauts techniques est interdite.
- Toujours utiliser des pièces originales de la société Multipick. Seules celles-ci correspondent aux exigences techniques prescrites.

2.4.1 Comportement en cas de situation d'urgence

En lâchant l'interrupteur tout mouvement s'arrête immédiatement.

2.5.0 Emission sonore

Le niveau de pression acoustique pondérée équivalent à A est moins de 70 dB(A).

3.0.0 Données techniques

3.1.0 Dimensions, poids etc.

Longueur : 205 mm
Diamètre : 34 mm
Poids avec batterie : 0,350 kg
Rotation à vide : 13.000 U/min
Déflexion de la lame au bout du support de lame : 1 - 4 mm

3.2.0 Batterie

Accumulateur Lithium-Ion 3,7 V, 2.900 mA

3.2.1 Chargement de batterie



- MULTIPICK KRONOS est livré avec une batterie Lithium-Ions protégée.
- Dès que la rotation du moteur diminue perceptiblement, remplacer immédiatement par une batterie chargée.
- Ne jamais décharger la batterie complètement. Cela détruirait la batterie.



Afin d'obtenir un résultat optimal de chargement, veuillez toujours charger la batterie avec le chargeur livré.

4.0.0 Symbole CE

MULTIPICK KRONOS est construit conformément aux directives de l'UE actuellement en valeur et intitulé avec le symbole CE. La déclaration de conformité incluse devient obsolète si MULTIPICK KRONOS est modifié sans notre accord.



5.0.0 Contenu de MULTIPICK Kronos

- 1 Pick gun électrique KRONOS
- 1 Base de chargement pour une batterie avec câble de chargement pour connexions USB (sans bloc d'alimentation)
- 5 lames Elite picks
- 1 ELITE Tendeur - 03
- 1 ELITE Tendeur - 06
- 1 Clé Allen pour le change de lame
- 1 Batterie Li-Ion 3,7 V / 2900 mAh haute performance

5.1.0 Aperçu des avantages du MULTIPICK KRONOS



- Rapport qualité-prix top
- Construction légère en aluminium fin
- Marche silencieuse
- Déflexion d'amplitudes réglable finement
- Technologie d'accumulateur Li-Ions la plus moderne avec système de change rapide
- Utilisable avec toutes les lames de crochetage Multipick ELITE
- Forme ergonomique
- Made in Germany
- Deux ans de garantie

5.2.0 Garantie

La garantie pour le MULTIPICK KRONOS est de deux ans à partir de la date d'achat.

6.0.0 Utilisation du MULTIPICK KRONOS

6.1.0 Placement de la batterie

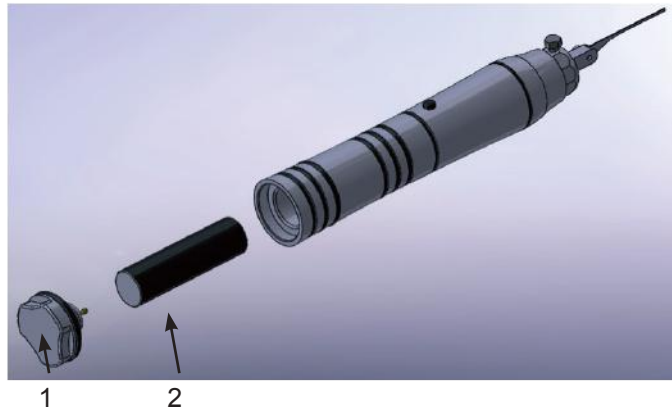

Pour placer la batterie vous dévissez le couvercle fileté. Maintenant vous pouvez placer la batterie en veillant sur la borne + et -. La borne positive doit montrer vers l'intérieur. Le couvercle fileté est la borne négative. Pour placer la batterie (2) vous procédez comme suit :

1. **Dévisser le couvercle fileté avec contact de batterie (1).**
2. **Placer la batterie Li-Ions (2).**
3. **Revisser le couvercle fileté (1), prêt.**

+++ Attention +++

**Confirmer la pile positive et négative
Les bornes sont orientées correctement.**

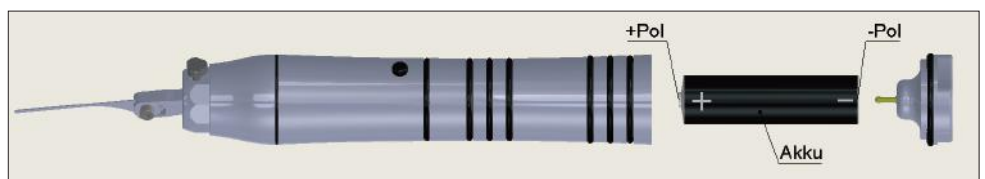

- Utilisez uniquement des batteries Li-Ions.
- N'utilisez pas de batteries avec endommagements (déformations).

6.2.0 Placement de la lame de crochetage

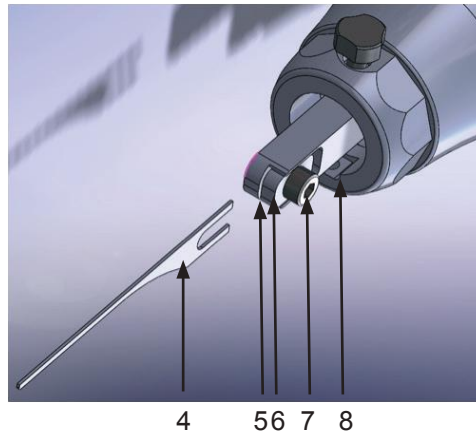

Ouvrez la vis de serrage (7) avec la clé Allen incluse. Placez la lame de crochetage (4) dans la fente (5) entre le cadre support (8) et la pièce de serrage (6) et poussez la lame de crochetage contre la butée. Serrez la vis de serrage (7) avec la clé Allen de façon à ce que la lame soit bien arrêtée. Maintenant le MULTIPICK KRONOS est prêt à l'utilisation.

6.3.0 Travail avec le MULTIPICK KRONOS

6.3.1 Mise en marche et mise hors marche du MULTIPICK KRONOS

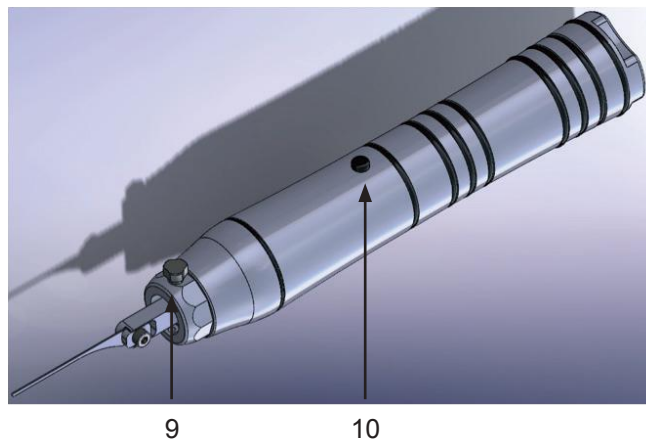

Pour la mise en marche du Multipick Kronos vous appuyez sur le bouton-poussoir sur le dessus de l'appareil. Dès que vous lâchez le bouton-poussoir (10), le Kronos est mis hors marche.

6.3.2 Réglage de l'amplitude

Avec la vis de réglage (9) sur le dessus de l'appareil vous pouvez régler l'amplitude dans une plage de 1 à 4 mm pendant le travail. La position ajustée est maintenue par le ressort à pression sur la vis de réglage.

Tourner le bouton rotatif (9) vers la gauche (dans le sens contraire d'horloge) :
- l'amplitude augmente

Tourner le bouton rotatif (9) vers la droite (dans le sens d'horloge) :
- l'amplitude diminue

6.3.3 Fonctionnement

La durée maximale en marche continue ne devrait pas dépasser 10 minutes. Un fort échauffement du moteur et du boîtier est possible. Lors d'un blocage de la lame de crochetage dans le cylindre ou lors de forte charge il faut arrêter l'appareil. Il y a risque que le moteur soit surchargé et des pièces électroniques soit endommagées. En outre il peut arriver que la batterie soit surchargée. Par le mécanisme de protection dans la batterie elle est protégée. La conséquence est l'arrêt du moteur et l'appareil ne marchera pas pendant env. 2 à 4 secondes. Seules des batteries protégées doivent être utilisées pour faire marcher le pick gun électrique.

Afin de garantir un fonctionnement sûr, on devrait utiliser essentiellement les lames de crochetage de notre maison. Le change de lames doit se faire uniquement en état d'arrêt. A cet effet on devrait enlever la batterie pour éviter une mise en marche involontaire.

6.4.0 Maintenance de votre appareil

Votre appareil a été conçu et fabriqué avec le plus grand soin et devrait être traité avec autant de soin. Les recommandations suivantes vous aideront à garder vos droits de garantie.



- Gardez l'appareil dans un environnement sec. Précipitations, humidité et toutes sortes de liquides peuvent contenir des minéraux qui peuvent attaquer les circuits électriques par la corrosion.
- Si l'appareil est mouillé, enlevez la batterie et faites sécher l'appareil complètement avant de replacer la batterie.
- N'utilisez pas et ne gardez pas l'appareil dans un environnement poussiéreux ou sale. Des pièces mobiles et des composants électroniques peuvent être endommagés.

6.5.0 Conservation et maniement soigneux



- Mettez MULTI PICK KRONOS à l'abri de températures extrêmement élevées ou basses.
- Des températures élevées, comme par exemple par fort ensoleillement ou stockage à proximité de sources de chaleur peuvent entraîner un endommagement de l'électronique jusqu'à danger d'explosion.
- De grandes différences de température peuvent entraîner la formation de condensation à l'intérieur de l'appareil. Cela peut attaquer l'électronique par la corrosion et entraîner des endommagements.
- Évitez de faire tomber l'appareil. Des chocs, coups et d'autres secousses peuvent entraîner des endommagements sur l'électronique ou sur des pièces mécaniques.
- Nettoyez le MULTI PICK KRONOS seulement à l'aide d'un chiffon propre, sec et doux.
- L'emploi de produits de nettoyage peut entraîner l'endommagement de la surface du MULTI PICK KRONOS.

7.0.0 Evacuation



A la fin de la durée de service il ne faut pas éliminer ce produit par les ordures ménagères.



Veiller à une évacuation sûre et convenant à l'équilibre écologique de batterie, accumulateurs, matières de production et auxiliaires ainsi que pièces de rechange.



Le dépôt à une station de mise à rebut vous contribuez à la protection de notre environnement.

7.1.0 Droits d'auteur



Les droits d'auteur pour cette documentation nous appartiennent. La reproduction complète ou partielle ou la retransmission des consignes et des dessins dans cette documentation à d'autres personnes n'est pas autorisée.

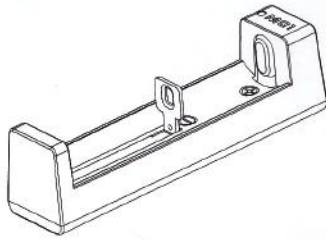

CHARGER MANUAL

■ Introduction:

- The MC1 is a professional portable lithium-ion battery charger with Mini appearance plus mini-USB charging port.
- MC1 can charge one 10440/ 14500/ 14650/ 16340/ 17500/ 17670/ 18350/ 18500/ 18650/ 18700/ 22650/ 25500/ 26650 3.6/3.7V rechargeable Li-ion battery. With a three-stage charge algorithm, battery activation feature, and real-time detection of battery status, MC1 charges batteries intelligently and safely.
- MC1 provides reverse-polarity and short-circuit protection. When MC1 is work at high ambient temperature, it will automatically lower charge current to avoid overheating. Soft-start function, to prevent damage to the battery from a large current surge.
- Built-in activation function allows MC1 to recover the over discharged batteries.

1

■ Usage:

- Before charging batteries, check that the battery types are compatible with the MC1.
Note: Damage can occur to the batteries and charger if improper batteries are inserted into the MC1.
- Connect the MC1 to outer power supplier with USB cable, indicator will be green on; meanwhile, the charger is being standby status.
 - Insert one battery into the charging slot, being careful to insert it with the correct polarity. When the charge indicator turns red, the charger begins charging the battery.
 - When the battery is fully charged, the MC1 terminates charging, and the charging indicator turns green. It is recommended that you remove batteries from the charger once charging has completed.

■ Notice:

- The MC1 is used only for 10440/14500/14650/16340/17500/17670/18350/18500/18650/18700/22650/25500/26650 3.6/3.7V rechargeable Li-ion battery. Attempting to charge other battery types may be hazardous, and can damage the batteries and charger.
- Keep the MC1 away from water and excessive dust.
- Do not disassemble the MC1; Damage may result.
- Do not use the MC1 once it is broken.
- Net weight: 20g
- Size: L92*W22*H26mm

3

■ Warranty:

- 15 days free replacement. We will repair or replace a charger within 15 days of purchase if it is afflicted with a manufacturing defect. If the problem calls for a replacement, we will replace the charger with the same model as the one you bought. If the model has been discontinued, customers will receive a product with similar or improved performance.
- 24 months free repair. We offer free repair within 24 months of purchase if problems develop with normal use.
- Limited lifetime warranty. If problems develop after 24 months of the purchase date, we will charge for parts. The total repair fee will assess according to the cost of the replaced materials. If damage to the charger is grave, XTAR will contact distributors with a quote who should contact the customers to decide whether to exchange the parts or not. Freight should be paid by distributors or customers.
- (This warranty is not applicable for damages cause by artificial damage or intentional force.)

5

■ Charge Parameter:

Input	5.0V DC/500mA
Constant current output	500±50mA
Termination Voltage	4.20±0.05V
Termination Current	<40mA
Operation Temperature	0-40 °C

■ Performance:

● LED indicator:

Red on: Battery is being charged.

Green on: Any of the following conditions:

- Charge is complete.
- No battery is inserted.
- Being activated.
- Poor connection.
- Slot is being short circuit.

No LED on: Battery polarity is reversed.

2

■ Tips:

- Because of different battery types, capacities, and over-discharge depths, the battery-revive time may vary; heavily over-discharged batteries may not be able to be revived.
- To top up a battery whose voltage is 4.1V or higher, insert the battery into the charger before plugging in the AC power cable. If you take the opposite operation, MC1 will probably not charge the battery.
- It is recommended that you remove batteries from the charger once charging has completed. If batteries are left in the charger after charging completes, the charger will automatically restart the charge cycle when the voltage drops below 4.1V.
- The MC1 has integrated short-circuit protection to protect the charger if a short circuit occurs in a battery. Note that this short-circuit protection protects the charger; it does not prevent batteries from short-circuiting internally.
- If this manual description has differences with the official website, please prevail official website.

4



6