

Nachdruck und Vervielfältigungen jeder Art, auch auszugsweise, sind ohne schriftliche Genehmigung untersagt. Copyright © 1997-2017, by Bernd Jacobi - Multipick.

Unauthorized Copying, Reproduction or Republishing any of the material without written consent is strictly prohibited. Copyright © 1997-2017, by Bernd Jacobi - Multipick.

Reproductions de toutes sortes, y compris des extraits, sont interdites sans accord par écrit. Copyright © 1997-2017, by Bernd Jacobi - Multipick.

Senza l'autorizzazione per iscritto, sono proibite qualsiasi ristampe, riproduzioni o duplicati anche per estratto. Copyright © 1997-2017, presso Bernd Jacobi - Multipick.

Queda totalmente prohibida la copia de gráficos y textos sin autorización. Copyright © 1997-2017, by Bernd Jacobi - Multipick.

Przedrukowywanie i kopiowanie całości bądź fragmentów bez pisemnej zgody zabronione. Copyright © 1997-2017, by Bernd Jacobi - Multipick.

www.multipick.com

Manual de instrucciones Multipick KRONOS

Valido a partir del 03/2017

Conservar el manual de instrucciones original en español para su futuro uso.



Distribución:

Multipick
Godesberger Str. 51
D-53175 Bonn
es@multipick.com
multipick.com

1.0.0 Introducción

- Este manual de instrucciones tiene que estar siempre a disposición del usuario.
- Este manual de instrucciones le debe facilitar
 - conocer el MULTIPICK KRONOS
 - el saber usarlo conforme a su uso previsto,
 - aprovechar óptimamente el MULTIPICK KRONOS
- ¡Lea estas instrucciones detenidamente!
Contiene avisos importantes para utilizar el MULTIPICK KRONOS de una forma segura y adecuada
- Su observación es la garantía para:
 - La seguridad del usuario
 - para evitar situaciones de peligro.
 - para el funcionamiento impecable del MULTIPICK KRONOS
- El fabricante no se responsabiliza de daños y averías de servicio derivados del incumplimiento de lo expuesto en el manual de instrucciones

1.1.0 Garantías

Está sujeto a las regulaciones de garantía, según nuestros acuerdos comerciales generales (AGB), validos en la versión existente en el momento de entrega.

1.2.0 Exclusión de responsabilidad



- El uso del MULTIPICK KRONOS sin conocimiento o formación no resulta razonable / Introducción previa .
- La empresa Multipick no asume ninguna responsabilidad de cualquier daño o coste derivado de un uso inadecuado.
- El uso del MULTIPICK KRONOS es exclusivamente permitido para su uso comercial y legal

2.0.0 Seguridad – prevención de accidentes

2.1.0 Advertencias y avisos especiales

En el manual de instrucciones se usan designaciones para avisos de seguridad e indicaciones



Avisa de un peligro grave inmediato. El incumplimiento del aviso conlleva el riesgo de muerte o lesiones muy graves.



Indica una posible situación peligrosa. En caso de ignorar este aviso corre el peligro de lesiones graves.



Situación: al ignorar el aviso corre el peligro de lesiones leves.



Mandamientos y prohibiciones especiales.



Avisos importantes referentes a su uso comercial y toda la información pertinente.

2.2.0 uso determinante

- El MULTIPICK KRONOS solamente se debe utilizar para la apertura de cilindros de cierre. ¡Cualquier otro uso para otros terminos significa un uso no adecuado! En caso de daños causados, resultados del mal uso, el productor/proveedor no se hace responsable
- Antes de utilizar el MULTIPICK KRONOS para otros fines que el determinado, hay que pedir información al “servicio al cliente” de la empresa Multipick, sino, se anulará la garantía
- Al uso adecuado pertenecen también el seguimiento de las instrucciones del manual
- Solamente pueden usar, manejar y hacer el mantenimiento del MULTIPICK KRONOS personas que tengan la formación correspondiente.
- El MULTIPICK KRONOS se debe utilizar exclusivamente con accesorios originales de la empresa Multipick.



En el caso de un uso erróneo o mal uso se enfrentan a diversos peligros que pueden afectar a:
- Bienes. El trabajo eficiente del MULTIPICK KRONOS

2.3.0 Uso inadecuado

- Uso fuera del campo de aplicación (uso legal, etc.)
- Apertura del MULTIPICK KRONOS
- Manejo siendo consciente de la negligencia o el manejo imprudente.
- Daños a terceros

2.4.0 Fuentes de riesgo – prevención de accidentes

El MULTIPICK KRONOS está hecho según el estado actual de la técnica y las normas establecidas de seguridad. Se presupone la atención de las normas de prevención de accidentes y de la seguridad laboral.



- Nunca dejar el aparato sin vigilancia y al alcance de los niños.
- Nunca quitar, cambiar o anular el dispositivo de seguridad.
- El uso del MULTIPICK KRONOS en estado defectuoso está determinantemente prohibido.
- Utilizar siempre los recambios originales de la empresa Multipick. Solamente ellos tienen las exigencias técnicas exigidas.

2.4.1 Comportamiento en caso de situación de emergencia

Suelte el botón de encendido para parar cualquier movimiento de la máquina

2.5.0 Emisión de ruido

El indicador de los niveles de potencia de ensayo acústico continuo equivalentes ponderado A está por debajo de 70dB (A)

3.0.0 Datos técnicos

3.1.0 Dimensiones, peso etc.

Largo: 205 mm
diámetro: 34 mm
peso incl. Batería: 0,350 kg
Ralentí. 13.000 U/min
indicador de aguja al final del receptor de aguja: 1 - 4 mm

3.2.0 Batería

Batería litio- ion 3,7 V, 2.900 mA

3.2.1 cargar la batería



- El MULTIPICK KRONOS viene con una batería de litio -ion protegida.
- En el momento que afloja considerablemente las rotaciones del motor, debería sustituir inmediatamente la batería por una batería cargada.
- No debería dejar descargar la batería por completo, ya que esto la destruiría.



Para conseguir una recarga óptima, cargue siempre solamente una batería en el cargador, que viene incluido.

4.0.0 CE- marca

El MULTI PICK KRONOS se elaboró conforme a la normativa europea y está marcado con EC. La declaración de conformidad adjunta pierde su validez, si se cambia o se manipula el MULTI PICK KRONOS sin nuestro consentimiento



5.0.0 El MULTI PICK KRONOS incluye

- 1 ganzúa eléctrica Kronos
- 1 caja para 1 batería incluido cable USB (sin fuente de alimentación)
- 1 batería de alto rendimiento Li-ION 3,7 V/2900 mAh
- 5 ganzúas ELITE
- 1 ELITE Tensor - 03
- 1 ELITE Tensor - 06
- 1 llave Allen

5.1.0 Las ventajas del MULTI PICK KRONOS en resumen

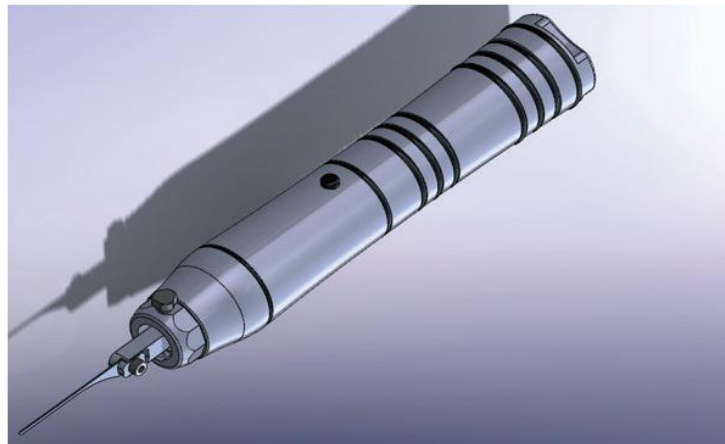

- Increíble Relación calidad/ precio
- Construcción ligera de aluminio fino
- Funcionamiento suave y silencioso
- Ajuste con gran precisión en cada amplitud
- La batería más moderna de la tecnología Li-ION, incluido sistema de cambio rápido
- Utilizable con todas las ganzúas ELITE de Multipick
- Forma ergonómica en el mango
- Made in Germany
- Dos años de garantía

5.2.0 Garantía

La garantía del MULTIPICK KRONOS es de 2 años a partir de la fecha de compra

6.0.0 Manejo del MULTIPICK KRONOS

6.1.0 meter la batería

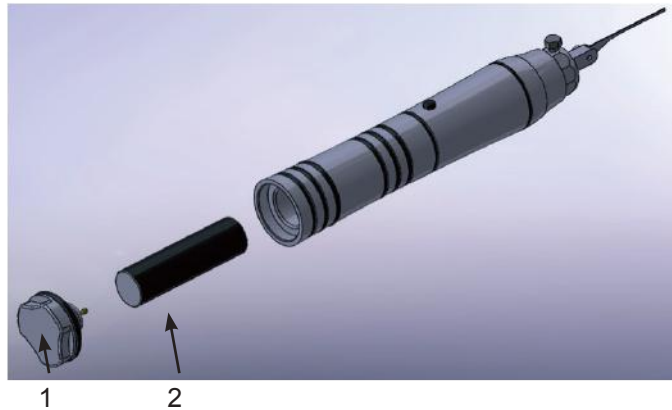

Para incorporar la batería quite los tornillos de la tapadera. Ahora puede incorporar la batería. Asegúrese de que los polos + y – sean los correctos. El polo + siempre tiene que estar hacia delante. La tapadera es el polo negativo-.

Para introducir la batería hágalo de la siguiente manera:

- 1. Quite los tornillos de la tapadera**
- 2. Introduzca la batería Li-ION**
- 3. Vuelva a atornillar la tapadera (1) y listo.**

+++ Atención +++

**Confirme la batería positiva y negativa
Los terminales están orientados correctamente.**

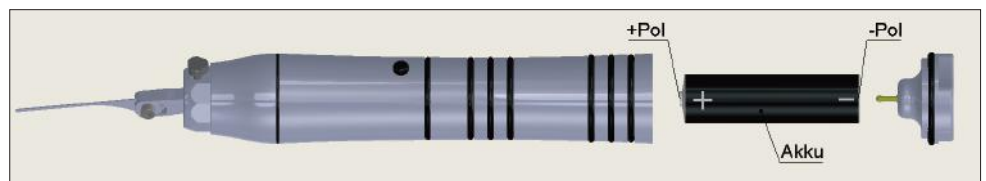

- Utilice exclusivamente baterías Li-ION
- No utilice baterías que tengan daños (deformaciones)

6.2.0 Colocación de la aguja

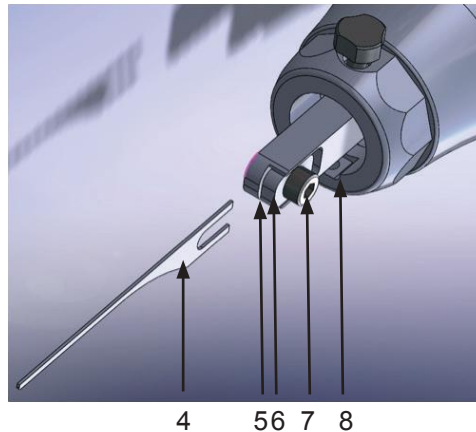

Abre con la llave Allen los tornillos de apriete(7)
Coloque la aguja (4) en la ranura(5) entre el soporte(8) y el elemento de bloqueo(6)y presione la aguja hasta el fondo. Apriete la aguja con la llave Allen de tal manera que la fijación de la aguja esté garantizada.

Ahora el MULTIPICK KRONOS está apto para su uso.

6.3.0 Trabajar con el MULTIPICK KRONOS

6.3.1 Encendido y apagado del MULTIPICK KRONOS

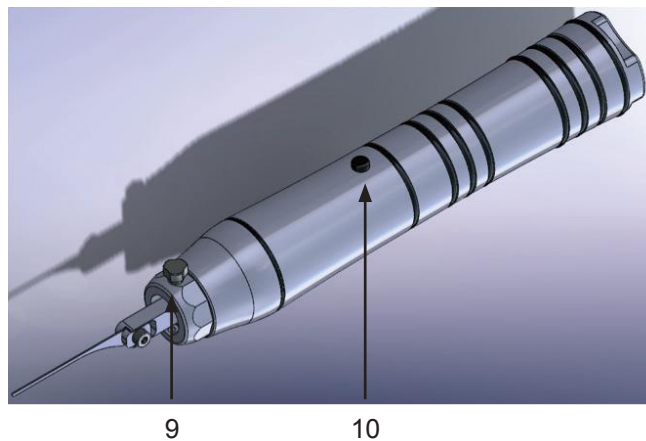

Para encender el Multipick Kronos pulse el pulsador en la cara superior del aparato. En el momento que suelta el pulsador(10), el Kronos se apagará.

6.3.2 Ajustar la amplitud

Con el tornillo de ajuste vertical, puede ajustar, durante el funcionamiento general, la oscilación de la amplitud en un marco de 1-4mm. A través del muelle de compresión en el tornillo de ajuste vertical se mantiene la posición elegida.

Gire el encoder (9) a la izquierda(en contra del sentido de las agujas del reloj):-
Se aumenta la amplitud

Gire el encoder(9) a la derecha (en el sentido de las agujas del reloj):-
Se reduce la amplitud

6.3.3 Funcionamiento

La duración máxima en un servicio continuo no debería extenderse de 10 minutos. Es posible un sobrecalentamiento del motor y de la carcasa. En caso de bloqueo de la aguja dentro del cilindro o de sobrecarga hay que parar temporalmente el funcionamiento del aparato. Y que resulten dañados los componentes electrónicos. Además puede llegar a sobrecargarse también la batería. Por el mecanismo de protección en la batería, esta queda protegida. La consecuencia es una interrupción del motor y el aparato deja de funcionar durante aprox. de 2 a 4 seg. Solamente se deben utilizar baterías protegidas para el funcionamiento de la ganzúa eléctrica. Para garantizar un correcto funcionamiento , se deberían utilizar exclusivamente las cuchillas eléctricas de nuestra casa. El cambio de las cuchillas se debe hacer solamente con el aparato apagado. Para eso, se debería sacar la batería antes , para así evitar un encendido fortuito.

6.4.0 Mantenimiento del aparato

Su aparato se diseñó y elaboró con mucho cuidado, y así es como hay que tratarlo. Las siguientes recomendaciones les ayudarán para mantener sus derechos de garantía de postventa.



Guarde su aparato en un lugar seco. Todas las precipitaciones, humedades o cualquier otra forma de líquidos pueden contener minerales, que corroen el circuito electrónico. Si se moja el aparato, extraiga la batería y deje secar el aparato por completo antes de volver a poner la batería de nuevo. No utilice, ni guarde el aparato en ambientes de polvo o suciedad. Se pueden dañar las piezas móviles y los componentes eléctricos.

6.5.0 Conservación y manipulación cuidadosa



Nunca exponga el Multipick KRONOS a temperaturas muy altas o muy bajas. Las grandes diferencias de temperatura pueden llegar a formar agua de condensación. Eso puede llegar a provocar corrosión y daños en la electrónica. Evite caídas, golpes o sacudidas ya que pueden provocar daños en la electrónica o en las partes mecánicas del aparato. Limpie el Multipick KRONOS solamente con un paño limpio y seco. El uso de productos de limpieza puede provocar daños en la carcasa del Multipick KRONOS.

Altas temperaturas, como p.ej. por alta radiación solar o almacenaje cerca de una fuente caliente, pueden llegar a dañar la electrónica y conllevar un peligro de explosión.

7.0.0 Eliminación



Este producto no se debe tirar, al final de su vida útil, en los residuos domésticos



Asegúrese de la eliminación inofensiva de baterías, motor, repuestos y las demás partes para el medio ambiente.



Con la entrega en los sitios correspondientes de los residuos, Usted contribuye a la protección de nuestro medio ambiente.

7.1.0 Derechos de autor



El derecho de autor de este documento es propiedad nuestra. La reproducción, transmisión, íntegramente o parcialmente de las normas o dibujos técnicos a terceros queda tajantemente prohibidas.

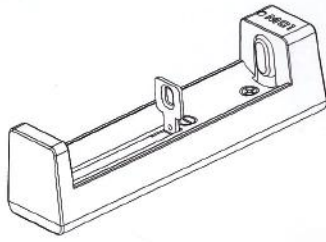

CHARGER MANUAL

■ Introduction:

- The MC1 is a professional portable lithium-ion battery charger with Mini appearance plus mini-USB charging port.
- MC1 can charge one 10440/ 14500/ 14650/ 16340/ 17500/ 17670/ 18350/ 18500/ 18650/ 18700/ 22650/ 25500/ 26650 3.6/3.7V rechargeable Li-ion battery. With a three-stage charge algorithm, battery activation feature, and real-time detection of battery status, MC1 charges batteries intelligently and safely.
- MC1 provides reverse-polarity and short-circuit protection. When MC1 is work at high ambient temperature, it will automatically lower charge current to avoid overheating. Soft-start function, to prevent damage to the battery from a large current surge.
- Built-in activation function allows MC1 to recover the over discharged batteries.

1

■ Usage:

- Before charging batteries, check that the battery types are compatible with the MC1.
Note: Damage can occur to the batteries and charger if improper batteries are inserted into the MC1.
- Connect the MC1 to outer power supplier with USB cable, indicator will be green on; meanwhile, the charger is being standby status.
 - Insert one battery into the charging slot, being careful to insert it with the correct polarity. When the charge indicator turns red, the charger begins charging the battery.
 - When the battery is fully charged, the MC1 terminates charging, and the charging indicator turns green. It is recommended that you remove batteries from the charger once charging has completed.

■ Notice:

- The MC1 is used only for 10440/14500/14650/16340/17500/17670/18350/18500/18650/18700/22650/25500/26650 3.6/3.7V rechargeable Li-ion battery. Attempting to charge other battery types may be hazardous, and can damage the batteries and charger.
- Keep the MC1 away from water and excessive dust.
- Do not disassemble the MC1; Damage may result.
- Do not use the MC1 once it is broken.
- Net weight: 20g
- Size: L92*W22*H26mm

3

■ Warranty:

- 15 days free replacement. We will repair or replace a charger within 15 days of purchase if it is afflicted with a manufacturing defect. If the problem calls for a replacement, we will replace the charger with the same model as the one you bought. If the model has been discontinued, customers will receive a product with similar or improved performance.
- 24 months free repair. We offer free repair within 24 months of purchase if problems develop with normal use.
- Limited lifetime warranty. If problems develop after 24 months of the purchase date, we will charge for parts. The total repair fee will assess according to the cost of the replaced materials. If damage to the charger is grave, XTAR will contact distributors with a quote who should contact the customers to decide whether to exchange the parts or not. Freight should be paid by distributors or customers.
- (This warranty is not applicable for damages cause by artificial damage or intentional force.)

5

■ Charge Parameter:

Input	5.0V DC/500mA
Constant current output	500±50mA
Termination Voltage	4.20±0.05V
Termination Current	<40mA
Operation Temperature	0-40 °C

■ Performance:

● LED indicator:

Red on: Battery is being charged.

Green on: Any of the following conditions:

- Charge is complete.
- No battery is inserted.
- Being activated.
- Poor connection.
- Slot is being short circuit.

No LED on: Battery polarity is reversed.

2

■ Tips:

- Because of different battery types, capacities, and over-discharge depths, the battery-revive time may vary; heavily over-discharged batteries may not be able to be revived.
- To top up a battery whose voltage is 4.1V or higher, insert the battery into the charger before plugging in the AC power cable. If you take the opposite operation, MC1 will probably not charge the battery.
- It is recommended that you remove batteries from the charger once charging has completed. If batteries are left in the charger after charging completes, the charger will automatically restart the charge cycle when the voltage drops below 4.1V.
- The MC1 has integrated short-circuit protection to protect the charger if a short circuit occurs in a battery. Note that this short-circuit protection protects the charger; it does not prevent batteries from short-circuiting internally.
- If this manual description has differences with the official website, please prevail official website.

4



6